

Gebruiksaanwijzing Instructions for use

»»» Wijnklimaatkast
Wine climate cabinet

WKO546---

Inhoud

Bedankt dat u voor Etna hebt gekozen. We zijn er zeker van dat u uw nieuwe wijnkoeler met plezier zal gebruiken. Voordat u het apparaat echter gaat gebruiken, raden we u aan de instructies zorgvuldig te lezen, die details bevatten over het installeren en gebruik van het product. Bewaar deze handleiding voor toekomstig gebruik.

Korte inleiding.....	03
Capaciteit wijnkoeler flessen.....	04
Veiligheids- en waarschuwinginformatie.....	05
Installeren van uw nieuw apparaat.....	19
Beschrijving van het apparaat.....	21
Display-bedieningselementen.....	22
Uw wijnkoeler verbinden met Wi-Fi.....	26
Gebruik van het apparaat.....	28
Reinigen en onderhoud.....	34
Probleemoplossing.....	36
Afdanken van het apparaat.....	38
Nalevingsinformatie.....	39

Korte inleiding

Bedankt dat u voor Etna hebt gekozen. Wij hopen dat u uw nieuwe apparaat met plezier zult gebruiken. Voordat u het apparaat in gebruik neemt, raden wij u aan deze gebruiksaanwijzing aandachtig door te lezen, waarin nadere bijzonderheden over het gebruik en de functies van het toestel worden gegeven.

Zorg ervoor dat alle personen die dit apparaat gebruiken, bekend zijn met de werking en de veiligheidskenmerken. Het is belangrijk dat u het apparaat correct installeert en de veiligheidsinstructies zorgvuldig in acht neemt.

Wij raden u aan deze gebruiksaanwijzing bij het apparaat te bewaren voor toekomstige referentie en voor eventuele toekomstige gebruikers.

Dit apparaat is bedoeld voor gebruik in huishoudelijke en soortgelijke toepassingen zoals:

- Keukenruimten in winkels, kantoren en andere werkomgevingen;
- Suites in hotels, motels en andere residentiële omgevingen;
- Bed en breakfast omgevingen.
- Catering en dergelijke niet-retail toepassingen. Als u denkt dat het apparaat niet correct werkt, kijk dan op de pagina Probleemoplossing voor hulp. Als u nog steeds twijfelt, neem dan contact op met de klantenservice voor hulp of om een afspraak te maken voor een bezoek van een erkende servicetechnicus.

Capaciteit wijnkoeler flessen



Deze tabel dient als algemene richtlijn voor de grootte van de fles. Ieders verzameling is anders en er zijn veel verschillende flesformaten en -vormen op de markt. De vermelde flesinhoud voor wijnkoelers zal voor standaard Bordeaux-flessen van 750ml (inclusief champagneflessen en flessen mousserende wijn) verminderen, waardoor u minder flessen in uw wijnkoeler kunt bewaren.



Algemene veiligheid en dagelijks gebruik

Het apparaat is uitsluitend bestemd voor het bewaren van wijn zoals in dit instructieboekje is uitgelegd.

WAARSCHUWING

WAARSCHUWING wijst op een mogelijk gevaarlijke situatie. Ernstig letsel of de dood kunnen het gevolg zijn indien dit niet wordt vermeden.

GEVAAR

GEVAAR betekent een dreigende gevaarlijke situatie. Ernstig letsel of de dood kunnen het gevolg zijn indien dit niet wordt vermeden.

LET OP

LET OP wijst op een mogelijk gevaarlijke situatie. Matig of licht letsel kan zich voordoen als dit niet wordt vermeden.



Algemene veiligheid en dagelijks gebruik

WAARSCHUWING

- Dit apparaat is niet bedoeld voor gebruik door personen (inclusief kinderen) met verminderde lichamelijke, zintuiglijke of geestelijke vermogens, of gebrek aan ervaring en kennis, tenzij ze onder toezicht staan of geïnstrueerd werden over het gebruik van het apparaat door een persoon die verantwoordelijk is voor hun veiligheid. Kinderen moeten onder toezicht staan om ervoor te zorgen dat ze niet met het apparaat spelen.
- Het is gevaarlijk om de specificaties of dit product op een of andere manier te wijzigen.
- Voordat schoonmaak of onderhoudswerkzaamheden worden uitgevoerd, dient u het apparaat uit te schakelen en de stekker uit het stopcontact te halen.
- Dit apparaat is zwaar. Voorzichtigheid is geboden bij het verplaatsen.
- Wees uiterst voorzichtig bij het hanteren van uw apparaat om schade aan de koeleenheid te voorkomen, met mogelijke vloeistoflekkage als gevolg.



Algemene veiligheid en dagelijks gebruik

• WAARSCHUWING

- Het apparaat mag niet in de buurt van radiatoren of gasfornuizen worden geplaatst.
- Vermijd langdurige blootstelling van het apparaat aan direct zonlicht.
- Er moet voldoende ventilatie rond het apparaat zijn en elke beschadiging aan het koelcircuit moet worden vermeden.
- Gebruik geen andere elektrische apparaten in het apparaat.
- Geen explosieve stoffen zoals aerosol blikjes met brandbaar drijfgas in dit apparaat bewaren.
- Houd brandende kaarsen, lampen en andere voorwerpen met vlammen uit de buurt van het apparaat, zodat deze het apparaat niet in brand kunnen steken.
- Gebruik geen verlengsnoeren of niet-gearde (tweepolige) adapters;



Algemene veiligheid en dagelijks gebruik

WAARSCHUWING

- Als het snoer beschadigd is, moet het worden vervangen door de fabrikant, diens service-agent of een soortgelijk gekwalificeerd persoon om gevaar te voorkomen.
- Geen explosieve stoffen zoals aerosol blikjes met brandbaar drijfgas in dit apparaat bewaren.

WAARSCHUWING

Ventilatieopeningen in de behuizing van het apparaat of in een ingebouwde structuur vrij van obstakels houden.

WAARSCHUWING

Gebruik geen mechanische apparaten of andere middelen om het ondooiproces te versnellen, andere dan die aanbevolen door de fabrikant.

WAARSCHUWING

Het koelcircuit niet beschadigen.



Algemene veiligheid en dagelijks gebruik

WAARSCHUWING

Gebruik geen elektrische apparaten in het apparaat, tenzij ze van het door de fabrikant aanbevolen type zijn.

WAARSCHUWING

Risico voor beknellingsgevaar voor kinderen.

Alvorens u uw oude koelkast of diepvriezer afdankt:

- De deuren verwijderen.
- Laat de schappen op hun plaats zodat kinderen er niet makkelijk in kunnen klimmen.

WAARSCHUWING

Bij het positioneren van het apparaat moet u controleren of het netsnoer niet verstrikt of beschadigd is geraakt.

WAARSCHUWING

Niet meerdere draagbare stopcontacten of verlengsnoeren aan de achterkant van het apparaat plaatsen.



Algemene veiligheid en dagelijks gebruik

WAARSCHUWING

Dit apparaat kan door kinderen van 8 jaar en ouder en personen met verminderde fysieke, sensorische of mentale capaciteiten of gebrek aan ervaring en kennis worden gebruikt als zij op een veilige manier geïnstrueerd zijn over het gebruik van het apparaat en de betrokken gevaren hebben begrepen.

Kinderen mogen niet met het apparaat spelen.

Reinigings- en onderhoudswerkzaamheden mag niet zonder toezicht door kinderen worden gedaan.

WAARSCHUWING

Kinderen in de leeftijd van 3 tot 8 mogen in werking zijnde koelende apparaten vullen en leegmaken.

Service/Reparatie

- Alle elektrische werkzaamheden die nodig zijn om dit apparaat te installeren, moeten worden uitgevoerd door een gekwalificeerde elektricien of een bevoegd persoon. Dit product moet worden onderhouden door een erkend servicecentrum, en er mogen alleen originele reserveonderdelen worden gebruikt.
- Probeer in geen geval het apparaat zelf te repareren. Reparaties door onervaren personen kunnen letsel of ernstigere storingen tot gevolg hebben. Neem contact op met uw plaatselijke servicecentrum en vraag altijd om originele Etna-onderdelen.
- Dit apparaat bevat koolwaterstoffen in de koeleenheid; onderhoud en opladen mogen daarom alleen worden uitgevoerd door bevoegde technici.

Service Opmerking

Dit apparaat maakt gebruik van een koolwaterstofkoelmiddel van het type R600a. Het is gevaarlijk voor iemand anders dan een bevoegd onderhoudspersoon om dit apparaat te onderhouden.

Veiligheids- en waarschuwinginformatie

Gebruik

- De wijnkast is speciaal ontworpen uitsluitend voor de opslag van drinkbare wijn.
- De beste prestaties worden verkregen bij de volgende omgevingstemperatuur:

Omgevingstemperatuurbereik

+10°C (50°F) tot + 43°C (109°F)

De klasse van uw apparaat staat vermeld op het typeplaatje.

Opmerking: Als de omgevingstemperatuur hoger of lager is dan de hierboven vermelde waarden, zal het energieverbruik dienovereenkomstig worden beïnvloed.

- Bewaar geen ontvlambare gassen en vloeistoffen in het apparaat, omdat ze kunnen ontploffen.
- Plaats de wijn niet direct tegen de achterwand van het compartiment.
- De opslaginstructies van de fabrikant van apparaten moeten streng worden nageleefd. Zie Gebruik van het apparaat.

Veiligheids- en waarschuwingsinformatie

• De binnenbekleding van het apparaat heeft kanalen waardoor het koelmiddel stroomt. Als de kanalen worden doorboord, kan het apparaat onherstelbaar beschadigd raken. **GEBRUIK GEEN SCHERPE INSTRUMENTEN** om vorst of ijs af te schrapen. Vorst kan worden verwijderd door een schraper te gebruiken. In geen geval mag vast ijs van de binnenkant worden gehaald. Vast ijs moet worden ontdooid door het apparaat te ontdooien.

Installatie

Belangrijk: Volg voor de elektrische aansluiting zorgvuldig de aanwijzingen die in specifieke paragrafen worden gegeven.

- Haal het apparaat uit de verpakking en controleer of het beschadigd is. Sluit het apparaat niet aan als het beschadigd is. Meld eventuele schade onmiddellijk bij de plaats van aankoop. Bewaar in dit geval al het verpakkingsmateriaal.
- Bij normaal gebruik warmen de compressor en/of de condensor aan de achterkant van het apparaat aanzienlijk op. Om veiligheidsredenen moet de ventilatie minimaal zijn zoals aangegeven in de handleiding.

Veiligheids- en waarschuwinginformatie

- Uitzendfrequentieband(en) en maximaal toegestaan zendvermogen in de operationele frequentieband(en): 2400–2483,5MHz, minder dan of gelijk aan 20dbm.
- Dit apparaat moet worden geïnstalleerd en gebruikt met een minimumafstand van 20cm tussen de radiator en uw lichaam.

Let op

Houd de ventilatieopeningen vrij van obstakels.

- Zorg ervoor dat het apparaat niet op de elektrische voedingskabel staat. Belangrijk: indien het netsnoer beschadigd is, moet het worden vervangen door een speciaal snoer of een speciale montage, verkrijgbaar bij de fabrikant of diens service-agent.
- Gebruik geen verlengsnoeren of niet-geaarde (tweepolige) adapters.
- Indien het apparaat horizontaal wordt vervoerd, is het mogelijk dat de olie van de compressor in het koelcircuit stroomt. Het is raadzaam ten minste twee uur te wachten alvorens het apparaat aan te sluiten, zodat de olie weer in de compressor kan stromen.

Veiligheids- en waarschuwinginformatie

- Er zitten werkende onderdelen in dit product die warm worden. Zorg altijd voor voldoende ventilatie, want als u dit niet doet, zullen de onderdelen defect raken en mogelijk verloren gaan. Zie Installatie-instructies.
- Delen die warm worden, mogen niet worden blootliggen. Waar mogelijk moet de achterkant van het product dicht bij de muur staan.

Teneinde besmetting van voedsel te voorkomen, gaarne de volgende instructies in acht nemen:

- Het langdurige openen van de deur kan een aanzienlijke verhoging van de temperatuur in de compartimenten van het apparaat veroorzaken.
- De oppervlakken die in contact kunnen komen met voedsel en toegankelijke afvoersystemen regelmatig reinigen.
- Indien het koelapparaat gedurende lange perioden leeg zal staan, deze uitschakelen, ontdooien, reinigen, drogen, en de deur open laten staan teneinde schimmelvorming in het apparaat te voorkomen.

Veiligheids- en waarschuwingsinformatie

Elektrische Aansluiting

1. Het apparaat vereist een eenfasige 220V~240V/50Hz stroomvoorziening. Het heeft een netsnoer met een 2-polige geaarde stekker, waardoor de kans op elektrische schokken minimaal is. Dit apparaat moet worden geaard. Verwijder de aardingspin niet en pas de stekker niet aan.
2. Verander niets aan de stekker. De stekker moet toegankelijk zijn wanneer het apparaat geïnstalleerd is.
3. Het apparaat mag niet worden uitgeschakeld met een schakelaar of een ander apparaat.
4. Zorg ervoor dat de stekker niet geplet of beschadigd is. Anders kan dit kortsluiting, een elektrische schok of oververhitting en zelfs brand veroorzaken.
5. Steek de stekker niet in het stopcontact als deze los zit, er bestaat gevaar voor elektrische schokken of brand.
6. Schakel het apparaat uit en haal de stekker uit het stopcontact voordat u het schoonmaakt of verplaatst.
7. Haal nooit de stekker uit het stopcontact door aan het netsnoer te trekken. Pak de stekker altijd stevig vast en trek hem recht uit het stopcontact om beschadiging van het netsnoer te voorkomen.

Veiligheids- en waarschuwinginformatie

8. Gebruik het apparaat niet zonder de afdekking over de binnenverlichting.
9. Elk elektrisch onderdeel moet worden vervangen of gerepareerd door een gekwalificeerde elektricien of een door Etna erkende servicetechnicus. Alleen originele vervangende onderdelen mogen worden gebruikt.
10. Kijk niet rechtstreeks in het LED-lampje in het koelkastcompartiment om oogletsel te voorkomen. Indien het niet correct functioneert, raadpleeg dan een gekwalificeerde, geregistreerde elektricien of vervang het overeenkomstig het hoofdstuk "Reinigen en onderhoud".

Bescherming van het milieu

Dit apparaat bevat geen gassen die de ozonlaag kunnen aantasten, noch in het koelcircuit, noch in de isolatiematerialen. Het apparaat mag niet samen met het huisvuil worden weggegooid. Het isolatieschuim bevat ontvlambare gassen. Het apparaat moet worden afgevoerd volgens de geldende voorschriften van uw plaatselijke overheid. Voorkom beschadiging van het koelgedeelte, vooral aan de achterkant bij de warmtewisselaar. De in dit apparaat gebruikte materialen die gemarkeerd zijn met het symbool zijn recycleerbaar.

Veiligheids- en waarschuwinginformatie

Schoonmaken van het interieur

Voordat u het apparaat voor de eerste keer gebruikt, moet u het interieur en alle interne accessoires wassen met lauw water en wat neutrale zeep om de typische geur van een gloednieuw product te verwijderen, en vervolgens op een natuurlijke manier en grondig laten drogen.

Opmerking: Gebruik geen schoonmaakmiddelen of schurende poeders, omdat deze de afwerking beschadigen.

Koelmiddel

Het koelmiddel isobutaan (R600a) bevindt zich in het koelcircuit van het apparaat. Tijdens transport en installatie van het apparaat, moet u ervoor zorgen dat geen van de componenten van het koelcircuit beschadigd raakt.



Waarschuwing



Brandgevaar/brandbare materialen

Het symbool is een waarschuwing en duidt aan dat het koudemiddel- en isolatiegassen brandbaar zijn.

Installeren van uw nieuw apparaat

Vóór de eerste ingebruikname van uw apparaat, moet u de volgende tips goed doornemen.

Ventilatie van het apparaat

Teneinde de efficiëntie van het koelsysteem te verbeteren en energie te besparen, is het noodzakelijk om goede ventilatie rond het apparaat te houden voor de afvoer van warmte. Daarom moet rond het product voldoende vrije ruimte beschikbaar zijn.

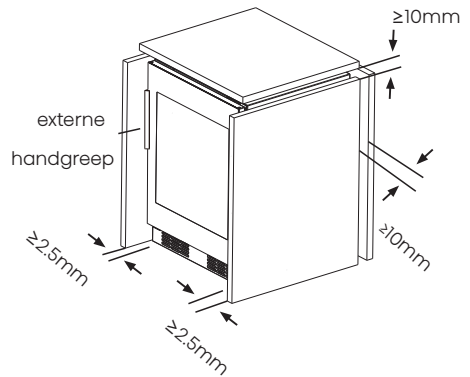
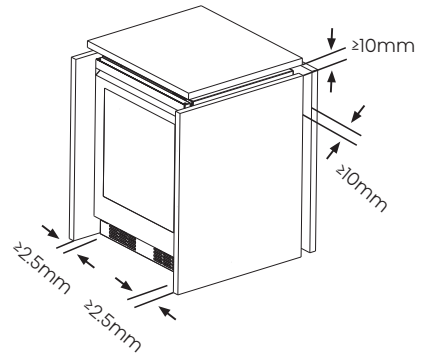
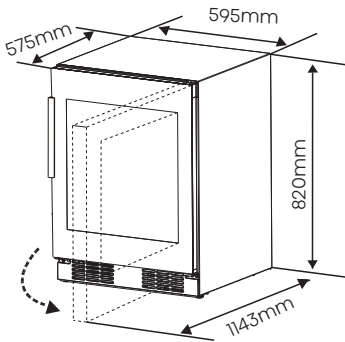

Suggestie:

Het is aan te raden om ten minste 10mm ruimte te laten vanaf de achterkant tot aan de muur, ten minste 10mm vanaf de bovenkant en ten minste 2.5mm vanaf de zijkant tot aan de muur. Zoals te zien is in de volgende diagrammen.

Opmerking: Plaats uw apparaat op een droge plaats om veel vocht te vermijden.

Installeren van uw nieuw apparaat

Opmerking

- Plaats het apparaat niet in een vochtige omgeving. Te veel vocht in de lucht veroorzaakt snelle vorstvorming op de verdamper.
- Houd het apparaat niet in direct zonlicht, regen of vorst. Plaats het product niet in de buurt van warmtebronnen zoals kachels, open haarden of verwarmingstoestellen.

Nivellering van het apparaat

Het apparaat moet waterpas zijn gesteld om trillingen te elimineren. Wij raden u aan het apparaat waterpas te zetten door de volgende stappen te volgen.

1. Zet de koelkast op de juiste plek.
2. Draai de poten van de kast (met uw vingers of een geschikte schroevendraaier) tot ze de vloer raken.
3. Kantel de bovenkant ongeveer 10–15mm of 1° naar achteren door aan de verstelbare pootjes te draaien. Hierdoor zullen de deuren zichzelf sluiten, waardoor een consistent gesloten afdichting ontstaat.

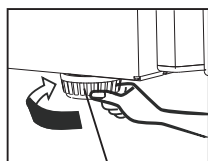

Stelvoet

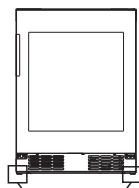

Stelvoet

Elektrische Aansluiting

Let op! Alle elektrische werkzaamheden die nodig zijn voor de installatie van dit apparaat, moeten worden uitgevoerd door een gekwalificeerd persoon of een bevoegde servicetechnicus.



Waarschuwing

Dit apparaat moet worden geaard. De fabrikant accepteert geen aansprakelijk als deze veiligheidsmaatregelen niet worden nageleefd.

Beschrijving van het apparaat

Beschrijving van het apparaat uitgerust met houten planken

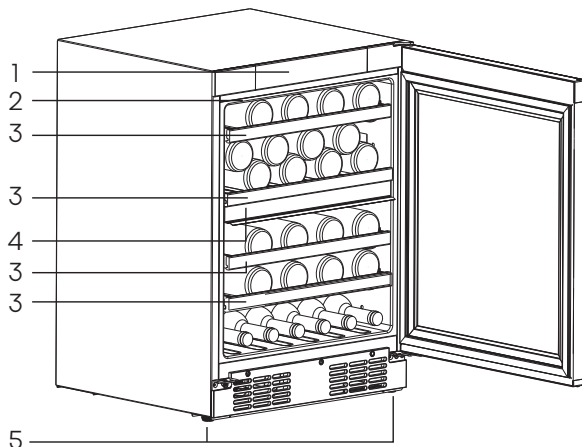

1. Bedieningspaneel
2. LED-verlichting
3. Draagplateau
4. Scheidingsplateau
Dit plateau verdeelt het toestel in twee compartimenten die apart van elkaar instelbaar zijn.
5. Stelvoet



Opmerking

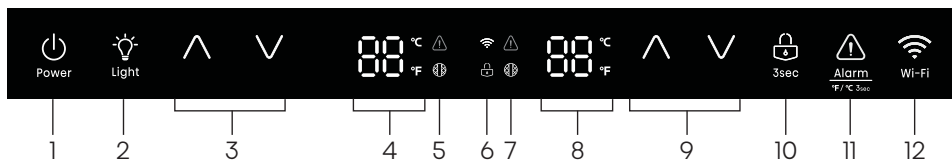

- Het apparaat kan 46 flessen wijn tegelijk bewaren, gelieve de wijnflessen te plaatsen zoals hierboven afgebeeld.
- De in deze handleiding genoemde flescapaciteiten zijn gebaseerd op standaard BORDEAUX 750ml flessen en standaard rekken.

Display-bedieningselementen



1. Stand-by-toets
2. Lichttoets
3. Temperatuurtoetsen voor het bovenste compartiment (Up/Down)
4. Temperatuurweergave voor het bovenste compartiment
5. Indicatielampjes voor het bovenste compartiment (alarmsymbool / filtersymbool)
6. Indicatielampjes WiFi en toetsvergrendeling
7. Indicatielampjes voor het onderste compartiment (alarmsymbool / filtersymbool)
8. Temperatuurtoetsen voor het onderste compartiment (Up/Down)
9. Temperatuurweergave voor het onderste compartiment
10. Vergrendeltoets
11. Alarmtoets
12. WiFi-toets

Ontgrendelen

Alle toetsen zijn vergrendeld als het pictogram "  " verlicht is, raak de "  " toets ongeveer 3 seconden aan om ze te ontgrendelen. En het zal zichzelf vergrendelen na 20 seconden als er geen toets wordt aangeraakt.

Display

Het bedieningspaneel, hierboven afgebeeld, bevindt zich bovenaan de wijnbewaarkast.

- Telkens wanneer de stroom wordt ingeschakeld, zal het display gedurende 3 seconden oplichten en vervolgens de normale displaystatus weergeven.
- Het display activeert de screensaver als de deur 60 seconden gesloten is terwijl het display aan staat.
- Door de deur te openen wordt de screensaver afgesloten.

Display-bedieningselementen

- Elke geldige druk op de toets zorgt voor een kort geluid.
- De corresponderende temperatuurinstelling wordt weergegeven op het display en de instelling wordt van kracht en na 10 seconden zonder de toets aan te raken opgeslagen.

Stand-by-modus

Wanneer u van plan bent dit apparaat gedurende een bepaalde tijd niet te gebruiken, kunt u energie besparen door het in de stand-bystand te zetten.

- Om de stand-by-modus in te schakelen, houdt u de stand-by-toets langer dan 3 seconden ingedrukt in de ontgrendelde stand. De zoemer zal piepen en op het display zal "--" verschijnen.
- Om de stand-by-modus te verlaten, houdt u de stand-by-toets langer dan 3 seconden ingedrukt in de ontgrendelde stand. De zoemer gaat piepen.

OPMERKING: In de stand-by modus zal het koelen stoppen. Als u het apparaat lange tijd niet gebruikt, haalt u de wijn eruit en haalt u de stekker uit het stopcontact.

Lichtknop

- Als de deur opengaat, gaat de verlichting automatisch branden. De deur wordt gesloten en de verlichting wordt 30 seconden vertraagd uitgeschakeld.
- Nadat de deur is geopend, kan de verlichting worden in- of uitgeschakeld door de lichtknop aan te raken.
- De helderheid van het licht kan worden aangepast. Raak de lichttoets ongeveer 3 seconden aan, om de aanpassingsmodus voor de lichthelderheid te openen, met 2 pieptonen. Raak de lichttoets aan om de helderheid van de verlichting aan te passen volgens de cyclus van hoog, medium en laag. Als u de lichttoets ongeveer 3 seconden aanraakt, of na 10 seconden zonder een toets te bedienen, of als u een andere toets dan de lichttoets aanraakt, verlaat u de modus voor het aanpassen van de lichtsterkte.

OPMERKING: Als de deur open blijft, gaat het licht automatisch uit na maximaal 10 minuten verlichting.

Display-bedieningselementen

Temperatuurweergave wijzigen

U kunt de temperatuurweergave veranderen van Celsius naar Fahrenheit door de "" toets 3 seconden lang ingedrukt te houden, en omgekeerd.

Temperatuurregeling

U kunt de gewenste temperatuur instellen door de toets "" of "" aan te raken. Telkens wanneer u op de UP toets drukt, zal de temperatuur 1°C of 1°F stijgen en telkens wanneer u op de DOWN toets drukt, zal de temperatuur 1°C of 1°F dalen.



Opmerking:

- Het apparaat werkt niet goed als de ingestelde temperatuur hoger is dan de omgevingstemperatuur.

- Het temperatuurbereik is van 5°C (41°F) tot 20°C (68°F).

Wanneer u een temperatuur instelt, stelt u een gemiddelde temperatuur in voor de hele kast. Er kan een verschil van 2°C (3,6°F) tot 3°C (5,4°F) zijn tussen de bovenste en onderste schappen van het apparaat.

Sabbath-modus

Raak in ontgrendelde stand de "" toets die zich aan de rechterkant van het bedieningspaneel bevindt en de "" toets aan en houd deze langer dan 3 seconden ingedrukt om de sabbath-modus te activeren, het bedieningspaneel is uitgeschakeld, de toets reageert niet, de zoemer reageert niet, totdat het automatisch gedurende 80 uur wordt uitgeschakeld of houd de toetsencombinatie opnieuw ingedrukt.

Filter vervaldatum alarm

Wanneer het filter de ingestelde tijd overschrijdt, blijft het pictogram "" branden. Druk lang op de "" toets aan de rechterkant van het bedieningspaneel en de "" toets gedurende 3 seconden om de filtertijd te resetten. Na het resetten staat het filterpictogram uit. De alarmtijd is zes maanden en kan worden ingesteld via de ConnectLife app.

Alarm bij te hoge temperatuur

Om temperatuurproblemen te voorkomen die de kwaliteit van de wijn zouden kunnen aantasten, beschikt het apparaat over een alarmfunctie voor te hoge temperaturen. Wanneer het

Display-bedieningselementen

alarm voor te hoge temperatuur optreedt, annuleert u het alarm door op de toets Alarm annuleren te drukken, de wijn uit te nemen en contact op te nemen met de klantendienst.

OPMERKING:

In de alarmtoestand voor te hoge temperatuur, drukt u op de toets Alarm annuleren om het alarm voor te hoge temperatuur uit te zetten, zodra het apparaat is afgekoeld tot de vereiste temperatuur.

Deuralarm

Het deuralarm gaat af zodra de deur van de koelkast langer dan 1 minuten open staat. Bij deuralarm zal de zoemer 3 maal per minuut klinken en 9 minuten later automatisch stoppen. Het sluiten van de deur zal ook het deuralarm uitschakelen. Laat de deur niet te lang open staan als u de wijnkoeler gebruikt om energie te besparen.



Waarschuwing

Als het LED-lampje kapot is, **VERVANG HET DAN NIET ZELF!** Het zelf vervangen van het lampje kan letsel of ernstige storingen veroorzaken. Het moet worden vervangen door een gekwalificeerde servicetechnicus om gevaar te voorkomen. Neem voor hulp contact op met uw plaatselijke Servicecentrum. Alvorens het LED-lampje te vervangen, moet het apparaat worden uitgeschakeld en de stekker uit het stopcontact worden getrokken, of de zekering of de stroomonderbreker eruit trekken.

Uw wijnkoeler verbinden met Wi-Fi

ConnectLife App

ConnectLife is een smart home app waarmee u via een smartphone of tablet kunt communiceren met uw slimme apparaten.

Installatie

1. Open de Apple App Store (iOS) of de Google Play Store (Android) op uw smartphone.
2. Zoek naar de app "ConnectLife". U ziet een app met het volgende pictogram:



3. Download en installeer de ConnectLife app van ConnectLife, LLC.

U kunt ook de volgende QR-code scannen met uw smartphone of tablet om de ConnectLife app te vinden:



Opmerking

- De afstand tussen uw apparaat en de Wi-Fi-router kan de prestaties beïnvloeden. Als ze te ver uit elkaar staan, kan het koppelen van uw apparaat mislukken of langer duren.
- Het apparaat ondersteunt alleen 2,4GHz Wi-Fi-netwerken. De SSID van het Wi-Fi-netwerk moet zichtbaar zijn.
- De omringende draadloze omgeving (andere verbonden apparaten) kan de prestaties van uw netwerk beïnvloeden.
- De Wi-Fi-verbinding van uw apparaat kan onderbroken worden door externe factoren, zoals uw thuisnetwerkomgeving of internetserviceprovider.

Uw wijnkoeler verbinden

Nadat u de ConnectLife app hebt geïnstalleerd, meld u zich aan of maakt u een account aan en volgt u deze stappen:

1. Controleer of het apparaat is ingeschakeld en het bedieningspaneel actief is. U weet dat het klaar is als de lampjes die de temperatuur aangeven branden.



Uw wijnkoeler verbinden met Wi-Fi

2. Zet de wijnkoeler in koppelmodus door de Wi-Fi-toets 3 seconden ingedrukt te houden. Je hoort een pieptoon en ziet het Wi-Fi-lampje knipperen nadat het een paar seconden constant is ingeschakeld.



3. Zorg ervoor dat Bluetooth is ingeschakeld op uw telefoon en open de ConnectLife app. Kijk of er een pop-up verschijnt die aangeeft dat er een nieuw apparaat is gevonden. Tik op de knop in het pop-upvenster en volg de instructies om verder te gaan.

4. Als er geen pop-up verschijnt, tik dan op de knop "Add appliance" of "+" in de app.

5. Zoek "Wine Climate Cabinet" in de apparatenlijst en selecteer het.

6. Volg de instructies in de app om uw wijnkoeler aan te sluiten. Zodra de installatie is voltooid, verschijnt uw wijnkoeler op uw startscherm.

Opmerking

• Het apparaat blijft maximaal 5 minuten in de koppelmodus.

- Houd de Wi-Fi-toets 6 seconden ingedrukt om uw netwerkinstellingen in de fabrieksinstellingen terug te zetten. U hoort twee piepjes zodra het apparaat opnieuw ingesteld is.
- Na het opnieuw instellen schakelt het apparaat automatisch over naar de koppelmodus.
- Een brandend Wi-Fi-lampje geeft aan dat het apparaat verbinding heeft met het thuisnetwerk.

Gebruik van het apparaat

In dit gedeelte leest u hoe u het grootste deel van de handige functies kunt gebruiken. We raden u aan om deze zorgvuldig door te lezen voordat u het apparaat gebruikt.

Plaatsing van Flessen

Het apparaat is uitgerust met 4 legplanken met elk 8 sleuven. Het vaste plankje op de scheidingsplaat kan 16 flessen bevatten, zoals hieronder afgebeeld.

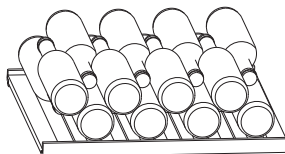

De legplanken op de geleiderail kunnen 8 flessen bevatten, zoals hieronder afgebeeld.

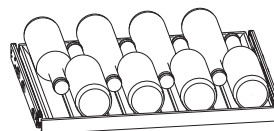

U kunt ook flessen plaatsen in de 6 sleuven onderaan de wijnkoeler.

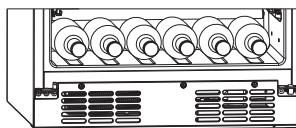

Gebruik van het apparaat



Waarschuwing

- Om te voorkomen dat de flessen naar beneden rollen en breken, mogen er niet meer dan 6 flessen op de bodem van de koelruimte worden geplaatst, zoals hierboven is aangegeven.
- De maximale belasting van het schap op de geleiderail is 15kg.
- De maximale belasting van het vaste schap is 25kg.

Tips om de Wijn te Bewaren

- Bewaar de wijn in het donker. De deur is van anti - UV verduisterd dubbel glas om de wijn tegen het licht te beschermen in het geval dat de koelkast zich op een goedverlichte plek bevindt.
- Leg de flessen zo neer dat de kurken niet uitdrogen.
- Voorkom dat het licht van het apparaat te vaak of te lang brandt. Wijn is beter houdbaar in het donker.
- Om de wijn niet te laten bewegen, behandelt u de flessen voorzichtig.
- Volg de aanbevelingen en adviezen op die bij de aankoop of in de technische documentatie zijn gegeven met betrekking tot de kwaliteit, de duur en de optimale bewaartemperatuur

van de wijn. De juiste opslag van wijn hangt af van de leeftijd, het soort druiven, het alcoholgehalte en het gehalte aan fructose en tannine in de wijn. Ga bij de aankoop na of de wijn al gerijpt is en of hij mettertijd beter zal worden.

Het omkeren van de deur





De zijde waarop de deur opent kan veranderd worden, van rechts (zoals meegeleverd) naar de linkerkant, indien vereist.



Waarschuwing





Bij het omkeren van de deur mag het apparaat niet onder stroom staan. Zorg ervoor dat de stekker uit het stopcontact is verwijderd.

De benodigde gereedschappen (Niet meegeleverd):

Niet meegeleverd	
	
8mm moersleutel	Platte Schroevendraaier
	
Kruiskopschroevendraaier	Verstelbare Moersleutel

Gebruik van het apparaat

De onderdelen die u nodig heeft (geleverd):

Geleverd	
	
Linker bovendeckel	Rechter bovendeckel
1	1
	
Scharnier linksboven	4mm inbussleutel
1	1

Opmerking: Indien nodig kunt u de koelkast op de rug leggen om toegang te krijgen tot de basis, moet u het op een zachte schuimverpakking of een soortgelijk materiaal rusten om het achterpaneel van de koelkast te beschadigen. Om de deur om te keren, worden de volgende stappen in het algemeen aanbevolen.

1. Zet de wijnkoeler rechtop, open de deur, gebruik een dunne schroevendraaier om het rechter bovendeckel los te wrikken en duw vervolgens het linker bovendeckel naar links naar buiten.

Opmerking: u moet het gedeelte waar u wrikt opvullen met een doek om krassen op de bovenkant van de wijnkoeler te voorkomen.

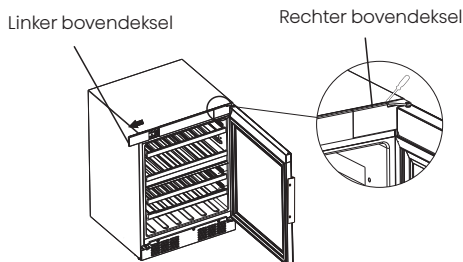

2. Verwijder de twee schroeven aan de linkerkant met een kruiskopschroevendraaier. Gebruik vervolgens de 4 mm inbussleutel om de twee schroeven aan de rechterkant te verwijderen die het bovenste rechter scharnier op zijn plaats houden. (Ondersteun de deur als u dat doet).

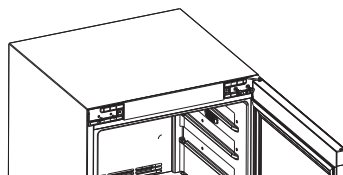

3. Haal de deur uit het onderste scharnier door de deur voorzichtig recht omhoog te tillen.

Opmerking: Let bij het verwijderen van de deur op sluitring(en) tussen de scharnier en de onderkant van de bovendeur die aan de deur kunnen blijven kleven. Verlies deze sluitringen niet.

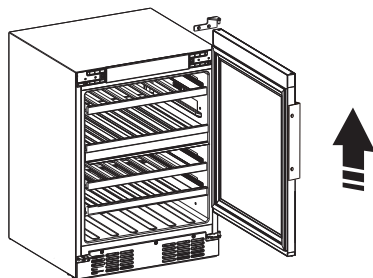

Gebruik van het apparaat

4. Leg de deur plat neer en gebruik een kruiskopschroevendraaier om de schroef te verwijderen die het eindblok vasthoudt aan de onderkant van de deur en plaats het eindblok terug in de linkerpositie en bevestig de schroef opnieuw.

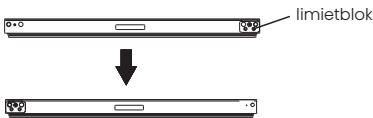

5. Gebruik een kruiskopschroevendraaier om de drie schroeven van de luchtdeflector te verwijderen en verwijder vervolgens de luchtdeflector.

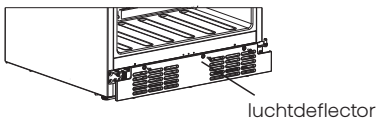

6. Draai het onderste scharnier van rechts naar links en verwijder de deurbeugel als volgt:

6.1 Draai de schroeven van het scharnier rechtsonder los en de beugelschroeven van de deur linksonder.

Opmerking: Bewaar het scharnier voor toekomstig gebruik.

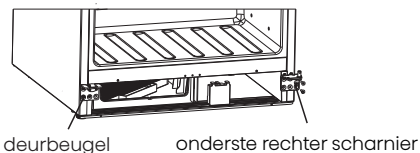

6.2 Verander het rechter onderste scharnier in het linker onderste scharnier, ontspan de as van het scharnier en installeer het in het linker gat, schroef de as omhoog.

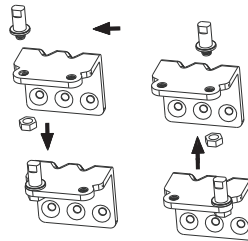

7. Zet het onderste scharnier links vast en gebruik de 4 mm inbussleutel om de drie schroeven vast te draaien. Zet vervolgens de deurbeugel aan de rechterkant vast, waarbij u de drie schroeven opnieuw vastdraait.

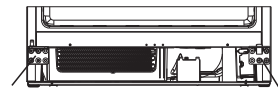

onderste linker scharnier deurbeugel

8. Plaats de luchtdeflector terug en zet de drie schroeven vast met een kruiskopschroevendraaier.

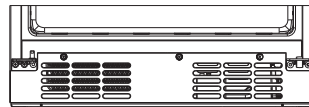

Gebruik van het apparaat

9. Maak de rechter twee schroeven weer vast, bevestig dan de deur aan het onderste scharnier en het linker bovenste scharnier aan de bovenkant van de deur, gebruik dan twee schroeven om het linker bovenste scharnier vast te zetten (Houd de deur vast als u dit doet).

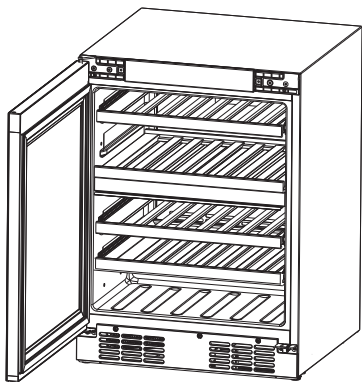

10. Bevestig de linker bovenklep en rechter bovenklep opnieuw.

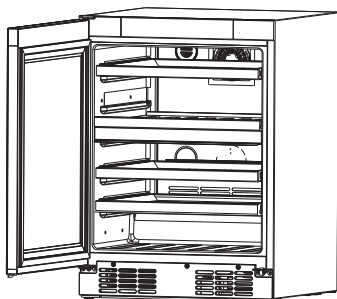

Gebruik van het apparaat

Wijn Serveertemperatuur Tabel

De wijnkoeler moet worden geplaatst waar de juiste omgevingstemperatuur tussen 17°C en 43°C ligt. Als de omgevingstemperatuur boven of onder dit bereik ligt, kunnen de prestaties van het apparaat worden beïnvloed. Als u het apparaat bijvoorbeeld in extreem koude of warme omstandigheden plaatst, kan de temperatuur binnenin schommelen.

De temperatuur van de zone kan +/- 3°C (5°F) afwijken van de instelling, afhankelijk van de belasting en de omgevingsomstandigheden.

Soorten wijn	Aanbevolen opslagtemperatuur	Aanbevolen insteltemperatuur
Rode wijnen	15°C-18°C (59°F-65°F)	16°C (61°F)
Droge/witte wijnen	10°C-14°C (50°F-57°F)	12°C (53°F)
Roze wijnen	9°C-11°C (48°F-52°F)	10°C (50°F)
Mousserende wijnen, champagne	5°C-8°C (41°F-47°F)	8°C (46°F)

Opmerking: Als de gebruiker bij een lage omgevingstemperatuur twee verschillende soorten wijn bewaart en het product niet op de aanbevolen temperatuur gebruikt, wordt de

werkelijke temperatuur in de bovenste en onderste temperatuurzone beïnvloed.



Waarschuwing

Wanneer u uw apparaat weggooit, gebruik dan een goedgekeurde afvalverwerkingsplaats. Verwijder de stekker en zorg ervoor dat eventuele sloten of grendels verwijderd zijn, om te voorkomen dat jonge kinderen erin opgesloten raken.

Reinigen en onderhoud

Om hygiënische redenen moet het apparaat (met inbegrip van de buiten en binnenaccessoires) regelmatig worden schoongemaakt.



Waarschuwing

Alvorens het apparaat schoon te maken, moet het worden uitgeschakeld en van het stroomnet worden losgekoppeld. Gevaar voor elektrische schokken!

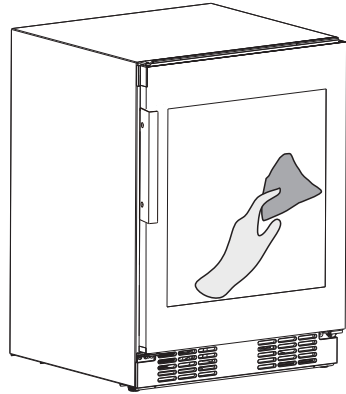

LET OP

- Geen scherpe voorwerpen gebruiken aangezien ze het oppervlak waarschijnlijk zullen krassen.
- Gebruik voor het reinigen geen thinner, autowasmiddel, Clorox, oliën, schurende reinigingsmiddelen of organische oplosmiddelen zoals benzeen. Ze kunnen het oppervlak van het apparaat beschadigen en brand kunnen veroorzaken.

Behuizing Reinigen

Om een goede uitstraling van uw apparaat te behouden, moet u het regelmatig reinigen.

- Water op de reinigingsdoek spuiten in plaats van direct op het oppervlak van het apparaat te spuiten. Dit zorgt voor een gelijkmatige verdeling van vocht aan het oppervlak.
- Reinig de deur met een mild schoonmaakmiddel en wrijf hem daarna droog met een zachte doek.

Reinigen en onderhoud

De wijnkoeler schoonmaken

Om de wijnkoeler schoon te maken, moet u de volgende stappen volgen:

Haal de stekker uit het stopcontact en verwijder de flessen.

- Was de binnenkant met een oplossing van warm water en zuiveringszout. De oplossing moet ongeveer 2 eetlepels zuiveringszout op 4 kopjes water zijn.

- Was de planken af met een mild afwasmiddel.

- Het kan ook nodig zijn de bodem van de opslagruimte regelmatig schoon te vegen, aangezien de wijnkoelkast ontworpen is om vocht vast te houden en zich daar condens kan verzamelen.

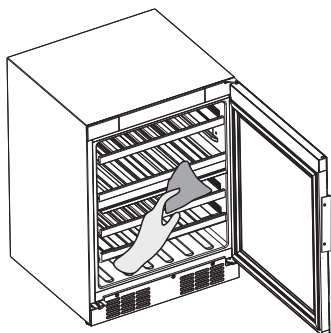

Het filter vervangen

De manier waarop wijnen verder verouderen hangt af van de omgevingsomstandigheden.

De kwaliteit van de lucht is daarom doorslaggevend voor het bewaren van de wijn.

We raden aan het filter te vervangen wanneer het "⊗"-pictogram brandt. Filters zijn verkrijgbaar bij uw dealer.

U kunt het filter vervangen door de volgende stappen te volgen: Draai het filter 90 graden linksom, verwijder het filter vervolgens naar buiten en plaats het nieuwe filter erop.

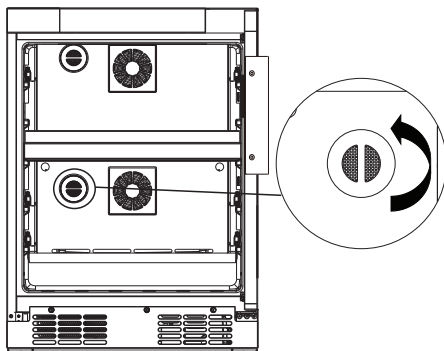

Probleemoplossing

Indien u een probleem met uw apparaat ervaart of bezorgd bent dat het apparaat niet goed functioneert, kunt een aantal makkelijke controles uitvoeren voordat u assistentie aanvraagt, zie hieronder.



Waarschuwing

Het apparaat niet zelf proberen te repareren. Als het probleem zich blijft voordoen nadat u de hieronder vermelde controles hebt uitgevoerd, neem dan contact op met een gekwalificeerde elektricien, een bevoegde servicetechnicus of de winkel waar u het product hebt gekocht.

Probleem	Mogelijke oorzaak & Oplossing
De wijn is te warm.	<ol style="list-style-type: none">1. De temperatuur is niet goed ingesteld.2. De deur stond lange tijd open.3. Het apparaat staat in de buurt van een warmtebron.
	<ol style="list-style-type: none">1. Kijk in het gedeelte "Display-bedieningselementen".2. Open de deur niet langer dan nodig is.3. Raadpleeg het hoofdstuk "Installeren van uw nieuw apparaat".
Veel rijpvorming, eventueel ook op de afdichting van de deur.	Deurafdichting is niet luchtdicht (mogelijk na het vervangen van de scharnieren).
	Verwarm de lekkende delen van de deurafdichting voorzichtig met een föhn (niet warmer dan ca. 50°C). Vorm tegelijkertijd de verwarmde deurafdichting met de hand, zodat deze correct sluit.
Water op de vloer.	De opening van de waterafvoer is verstopt.
	Zie het hoofdstuk "Reinigen en onderhoud".

Probleemoplossing

Probleem	Mogelijke oorzaak & Oplossing
Ongewone geluiden.	<ol style="list-style-type: none"> 1. Het apparaat staat niet waterpas. 2. Het apparaat raakt de muur of andere objecten. 3. Een onderdeel, b.v. een leiding aan de achterzijde van het toestel raakt een ander deel van het toestel of de muur.
	<ol style="list-style-type: none"> 1. Stel de poten opnieuw af. 2. Verplaats het apparaat een beetje. 3. Indien nodig, buig het onderdeel voorzichtig uit de weg.
De compressor start niet onmiddellijk na het wijzigen van de temperatuurinstelling.	<ol style="list-style-type: none"> 1. Dit is normaal, er is geen fout opgetreden. 2. De insteltemperatuur is hoger dan de omgevingstemperatuur.
	<ol style="list-style-type: none"> 1. De compressor start na enige tijd. 2. Stel de temperatuur naar wens lager in dan de omgevingstemperatuur.
Kan apparaat niet verbinden met Wi-Fi-netwerk	<ol style="list-style-type: none"> 1. Het wachtwoord voor het Wi-Fi-thuisnetwerk is onjuist ingevoerd. 2. De frequentie van de Wi-Fi-router thuis is niet 2,4GHz. 3. De router en het apparaat stonden ver uit elkaar waardoor het netwerk slecht was.
	<ol style="list-style-type: none"> 1. Controleer of het wachtwoord correct is en maak opnieuw verbinding. 2. Het apparaat ondersteunt alleen een radiofrequentie van 2,4GHz. Stel een speciale 2,4GHz Wi-Fi-SID in en sluit het apparaat hierop aan. 3. Overweeg om de router dichterbij het apparaat te plaatsen of een Wi-Fi-versterker te kopen en deze te installeren.

Afdanken van het apparaat

Het is verboden om dit apparaat af te voeren als huishoudelijk afval. Neem contact op met uw plaatselijke overheid voor de juiste verwijderingsprocedures.

Verpakkingsmaterialen

Verpakkingsmateriaal met het recycle symbool zijn recyclebaar. Verwijder de verpakking in een geschikte afvalverzamelbak om deze te recyclen.

Alvorens het Afdanken van het Apparaat

1. Trek het netsnoer uit het stopcontact.
2. Snijd het netsnoer eraf en gooi het weg.



Waarschuwing

Koelkasten bevatten koelmiddel en gassen in de isolatie. Koelmiddel en gassen moeten professioneel worden afgevoerd, omdat ze oogletsel of ontsteking kunnen veroorzaken. Zorg ervoor dat leidingen van het koelcircuit niet beschadigd raken voorafgaand aan het afdanken.

Afdanken van het apparaat

Correcte verwijdering van dit product



Het symbool op het product of op de bijbehorende documentatie geeft aan dat dit product niet als huishoudelijk afval mag worden behandeld. In plaats daarvan moet het worden afgegeven bij een verzamelpunt voor recycling van elektrische en elektronische apparaten. Door ervoor te zorgen dat dit product correct wordt verwijderd, voorkomt u mogelijke negatieve gevolgen voor het milieu en de menselijke gezondheid, die anders zou kunnen worden veroorzaakt door het onjuiste afvalverwerking van dit product. Voor nadere informatie over de behandeling, terugwinning en recycling van dit product wordt u verzocht contact op te nemen met het stadskantoor in uw woonplaats, uw afvalophaaldienst of de winkel waar u het product heeft aangeschaft.

Nalevingsinformatie

Type radioapparatuur:	WiFi-module
Frequentiebereik.:	2,412 GHz - 2,472 GHz
Maximaal uitgangsvermogen:	20 dBm EIRP
Maximale antenneversterking:	-1,53 dBi

of

Type radioapparatuur:	HL3215STG HLW3215-TG HLW3215-TG01
WiFi	
Frequentiebereik:	2,412 GHz - 2,472 GHz
Maximaal uitgangsvermogen:	≤20 dBm/MHz (EIRP) (antenneversterking ≤-1,53 dBi)
Maximale antenneversterking:	Versterking: -1,53 dBi
Bluetooth	
Frequentiebereik:	2,412 GHz - 2,472GHz
Drageruitgang:	6 dBm (≤10 dBm)
Emissietype:	F1D

Het bedrijf verklaart dat het apparaat met de functie ConnectLife voldoet aan de essentiële vereisten en andere relevante bepalingen van Richtlijn 2014/53/EU. De gedetailleerde verklaring van conformiteit is in te zien op het webadres <https://aid.connectlife.io> van de pagina van uw apparaat onder de aanvullende documenten.

Contents

Thank you for choosing Etna. We are sure you will find your new wine cooler a pleasure to use. However, before you use the appliance, we recommend that you carefully read the instructions, which provide details about installing and using the product. Please keep this manual for future reference.

Brief introduction.....	03
Wine cooler battle capacity.....	04
Safety and warning information.....	05
Installing your new appliance	19
Description of the appliance.....	21
Display controls.....	22
Connecting your wine cooler to Wi-Fi.....	26
Using your appliance.....	28
Cleaning and care.....	34
Troubleshooting.....	36
Disposal of the appliance.....	38
Compliance information.....	40

Brief Introduction

Thank you for choosing Etna. We hope you find your new appliance a pleasure to use. Before you use the appliance, we recommend that you read through these instructions carefully, which provide details about its usage and functions.

Please ensure that all people using this appliance are familiar with its operations and safety features. It is important that you install the appliance correctly and pay attention to the safety instructions carefully.

We recommend that you keep this user's manual with the appliance for future reference and for any future users.

This appliance is intended to be used in household and similar applications such as:

- Kitchen- areas in shops, offices and other working environments;
- Suites in hotels, motels and other residential types of environment;
- Bed and breakfast environments.
- Catering and similar non-retail applications. If you feel that the appliance is not operating correctly, please check the Troubleshooting page for assistance. If still in doubt contact the customer service help line for assistance or to arrange a call out by an authorized service technician.

Wine cooler bottle capacity



This chart is provided as a general guide to bottle size. Everyone's collection is different and there are many different bottle size and shapes on the market. The bottle capacity listed for wine coolers is for standard Bordeaux 750ml bottles (including champagne and sparkling wine bottles) will decrease the number of bottles you are able to store in your wine cooler.

Safety and warning information



General safety and daily use

The appliance is intended to be used exclusively for the storage of wine as explained in this instruction booklet.

WARNING

The WARNING alert means a potentially hazardous situation. Serious injury or death may occur if not avoided.

DANGER

The DANGER alert means an imminently hazardous situation. Serious injury or death may occur if not avoided.

CAUTION

The CAUTION alert means a potentially hazardous situation. Moderate or minor injury may occur if not avoided.

Safety and warning information



General safety and daily use

WARNING

- This appliance is not intended for use by persons (including children) with reduced physical, sensory or mental capabilities, or lack of experience and knowledge, unless they have been given supervision or instruction concerning use of the appliance by a person responsible for their safety. Children should be supervised to ensure that they do not play with the appliance.
- It is dangerous to alter the specifications or modify this product in any way.
- Before any cleaning or maintenance work is carried out, be sure to switch off and unplug the appliance.
- This appliance is heavy. Care should be taken when moving it.
- Take utmost care when handling your appliance so as not to cause any damage to the cooling unit with consequent possible fluid leakages.

Safety and warning information



General safety and daily use

WARNING

- The appliance must not be located close to radiators or gas cookers.
- Avoid prolonged exposure of the appliance to direct sunlight.
- There must be adequate ventilation around the appliance and any damage to the refrigerant circuit must be avoided.
- Do not use other electrical appliances inside of the appliance.
- Do not store explosive substances such as aerosol cans with a flammable propellant in this appliance.
- Keep burning candles, lamps and other items with flames away from the appliance so that they do not set the appliance on fire.
- Do not use extension cords or ungrounded (two prong) adapters;

Safety and warning information



General safety and daily use

WARNING

- If the cord is damaged, it must be replaced by the manufacturer, its service agent or similar qualified person in order to avoid hazard.
- Do not store explosive substances such as aerosol cans with a flammable propellant in this appliance.

WARNING

- Keep ventilation openings, in the appliance enclosure or in the built-in structure, clear of obstruction.

WARNING

- Do not use mechanical devices or other means to accelerate the defrosting process, other than those recommended by the manufacturer.

WARNING

- Do not damage the refrigerant circuit.

Safety and warning information



General safety and daily use

WARNING

Do not use electrical appliances inside the appliance, unless they are of the type recommended by the manufacturer.

WARNING

Risk of child entrapment. Before you throw away your old wine cooler or freezer:

- Take off the doors.
- Leave the shelves in place so that children may not easily climb inside.

WARNING

When positioning the appliance, ensure the supply cord is not trapped or damaged.

WARNING

Do not locate multiple portable socket-outlets or portable power supplies at the rear of the appliance.

Safety and warning information



General safety and daily use

WARNING

This appliance can be used by children aged from 8 years and above and persons with reduced physical, sensory or mental capabilities or lack of experience and knowledge if they have been given supervision or instruction concerning use of the appliance in a safe way and understand the hazards involved. Children shall not play with the appliance. Cleaning and user maintenance shall not be made by children without supervision.

WARNING

Children aged from 3 to 8 years are allowed to load and unload refrigerating appliances.

Safety and warning information

Service/Repair

- Any electrical work required to install this appliance should be carried out by a qualified electrician or competent person. This product should be serviced by an authorized Service Center, and only genuine spare parts should be used.
- Under no circumstances should you attempt to repair the appliance yourself. Repairs carried out by inexperienced persons may cause injury or more serious malfunctioning. Refer to your local Service Center, and always insist on genuine Etna spare parts.
- This appliance contains hydrocarbons in its cooling unit; maintenance and recharging must therefore only be carried out by authorized technicians.

Service Note

This appliance employs Hydrocarbon Refrigerant type R600a. It is hazardous for anyone other than an Authorized Service Person to service this appliance.

Safety and warning information

Use

- The wine cabinet is designed to be used specifically for the storage of potable wine only.
- Best performance is obtained with ambient temperature as follows:

Ambient Temperature Range

+10°C (50°F) to +43°C (109°F)

The class of your appliance is shown on its rating plate.

Note: If the ambient temperature is higher or lower than the above listed, the energy consumption will be affected accordingly.

- Do not store flammable gas and liquid in the appliance, because they may explode.
- Do not place wine directly against the rear wall of compartment.
- The appliance manufacturer's storage recommendations should be strictly adhered to.
- Refer to using your appliance.

Safety and warning information

- The inner lining of the appliance has channels through which the refrigerant passes. Should the channels be punctured the unit could become damaged beyond repair. **DO NOT USE SHARP INSTRUMENTS** to scrape off frost or ice. Frost may be removed by using a scraper period. Under no circumstances should solid ice be forced off the liner. Solid ice should be allowed to thaw by defrosting the appliance.

Installation

Important: For electrical connection carefully follow the instructions given in specific paragraphs.

- Unpack the appliance and check if there is any damage to it. Do not connect the appliance if it is damaged. Report possible damage immediately to the place of purchase. In this case retain all packing materials.
- During normal operation, the compressor and/or condenser at the back of the appliance heat up considerably. For safety reasons, minimum ventilation must be as shown in the instructions.

Safety and warning information

- Transmitting frequency band(s) and max allowed transmitting power in the operating frequency band(s): 2400-2483.5MHz, less than or equal to 20dbm.
- This equipment should be installed and operated with minimum distance 20cm between the radiator & your body.

Attention

Keep ventilation openings clear of obstruction.

- Care must be taken to ensure that the appliance does not stand on the electrical supply cable. Important: if the power cord is damaged, it must be replaced by a special cord or assembly available from the manufacture or its service agent.
- Do not use extension cords or ungrounded (two prong) adapters.
- If the appliance is transported horizontally, it is possible that the oil contained in the compressor flows in the refrigerant circuit. It is advisable to wait at least two hours before connecting the appliance to allow the oil to flow back in the compressor.

Safety and warning information

- There are working parts in this product which heat up. Always ensure that there is adequate ventilation as a failure to do this will result in component failure and possible loss. See installation instructions.
- Parts which heat up should not be exposed.
- Wherever possible the back of the product should be near the wall.

To avoid contamination of food, please respect the following instructions:

- Opening the door for long periods can cause a significant increase of the temperature in the compartments of the appliance.
- Clean regularly surfaces that can come in contact with food and accessible drainage systems.
- If the refrigerating appliance is left empty for long periods, switch off, defrost, clean, dry, and leave the door open to prevent mould developing within the appliance.

Safety and warning information

Electrical Connection

1. The appliance requires a single phase 220V~240V/50Hz power supply. It has a power cord that has a 2-prong grounding plug that minimizes the possibility of electrical shock. This appliance must be grounded. Do not remove the grounding prong or modify the power plug.
2. Do not modify the power plug. The power plug must be accessible when the appliance is installed.
3. The appliance should not be turned off with a switch or other device.
4. Make sure that the plug is not squashed or damaged. Otherwise, it may cause short circuit, electric shock or overheat and even cause a fire.
5. Do not insert the power plug if the socket is loose, there is a risk of electric shock or fire.
6. Switch off the appliance and disconnect it from the main power before you clean or move it.
7. Never unplug the appliance by pulling on the electrical cord. Always grip the plug firmly and pull straight out from the socket to prevent damaging the power cord.

Safety and warning information

8. Do not operate the appliance without the cover over the interior lighting.
9. Any electrical component must be replaced or repaired by a qualified electrician or Etna authorized service technician. Only genuine replacement parts should be used.
10. To avoid eye injury, do not look direct into the LEDlight located in the wine cooler compartment. If it is not functioning correctly, consult a qualified, registered electrician or replace it in accordance with the “cleaning and care” chapter.

Environment Protection

This appliance does not contain gasses which could damage the ozone layer, in either its refrigerant circuit or insulation materials. The appliance should not be discarded together with your local city refuse and rubbish. The insulation foam contains flammable gasses. The appliance should be disposed of according to the applicable regulations of your local government. Avoid damaging the cooling unit, especially at the rear near the heat exchanger. The materials used on this appliance marked by the symbol are recyclable.

Safety and warning information

Cleaning the interior

Before using the appliance for the first time, wash the interior and all internal accessories with lukewarm water and some neutral soap so as to remove the typical smell of a brand-new product, and then dry naturally and thoroughly.

NOTE: Do not use detergents or abrasive powders, as these will damage the finish.

Refrigerant

The refrigerant isobutane (R600a) is contained within the refrigerant circuit of the appliance. During transportation and installation of the appliance, ensure that none of the components of the refrigerant circuit becomes damaged.



Risk of fire/ flammable materials

The symbol is a warning and indicates the refrigerant and insulation blowing gas are flammable.

Installing your new appliance

Before using the appliance for the first time, you should be informed of the following tips.



Ventilation of appliance

In order to improve efficiency of the cooling system and save energy, it is necessary to maintain good ventilation around the appliance for the dissipation of heat. For this reason, sufficient clear space should be available around the product.

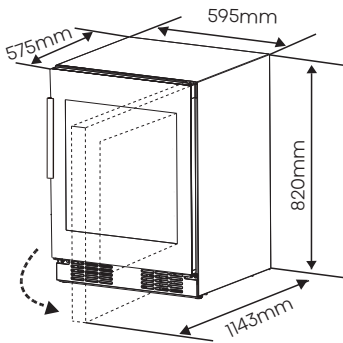

Suggest:

It is advisable for there to be at least 10mm of space from the back to the wall, at least 10mm from its top, and at least 2.5mm from its side to the wall. As shown in the following diagrams.

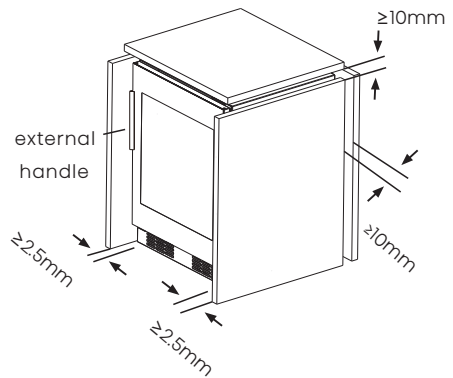
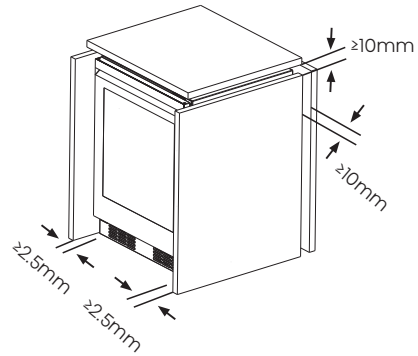

NOTE: Position your appliance in a dry place to avoid high moisture.

Installing your new appliance

NOTE

- Avoid locating the appliance in damp areas. Too much moisture in the air will cause frost to form quickly on the evaporator.
- Keep the appliance out of direct sunlight, rain or frost. Position the product away from heat sources such as stoves, fires or heaters.

Leveling Of Appliance

The appliance should be level in order to eliminate vibration. We recommend that you level the appliance by the following steps.

1. Put the wine cooler into the right place.
2. Turn the cabinet leg (with your fingers or a suitable screw driver) until they touch the floor.
3. Tilt back the top backwards for about 10–15mm or 1° by turn the adjustable feet. This will allow the door to self-close providing a consistent closed seal.

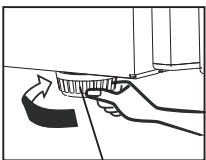

Adjustable feet

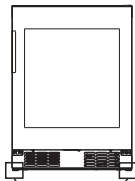

Adjustable feet

Electrical Connection

Caution! Any electrical work required to install this appliance should be carried out by a qualified person or authorized service technician.



WARNING

This appliance must be grounded. The manufacturer declines any liability should these safety measures not be observed.

Description of the appliance

Description of the appliance equipped with wooden shelves

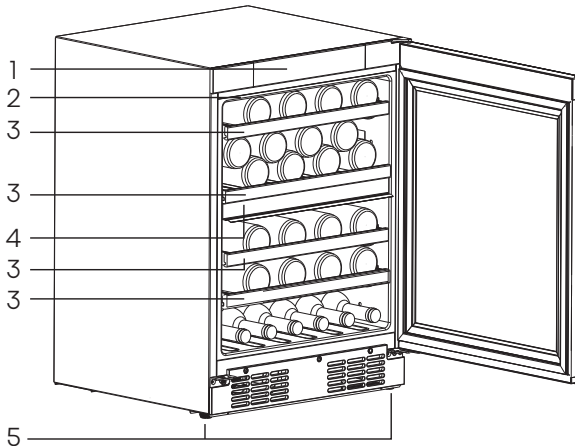

1. Control panel
2. LED light
3. Shelf
4. Separator plate
5. Adjustable feet

This plate divides the appliance into two compartments that can be adjusted separately..





NOTE

- The appliance can keep 46 bottles of wine at the same time, please place the wine bottles as shown above.
- Bottle capacities, mentioned in this manual are based on standard BORDEAUX 750ml bottles and standard shelving.

Display controls

Unlock

All the keys are locked if the icon “” is illuminated, touch the “” key for approximately 3 seconds to unlock them. And it will be locked itself after 20 seconds if no touching any key.

Display

The control panel, shown above, is at the top of the wine storage appliance.

- Each time the power turns on, the display panel will light everything for 3 seconds, and then enter the normal display status.
- The display will activate the screen saver when the door is closed for 60 seconds with the display on.
- Open door action will exit the screen saver.

Display controls

- Each valid button press emits a short sound.
- The corresponding temperature setting is reflected in the display, and the setting takes effect and is stored after 10 seconds of operation without touch the key.

Standby Mode

When you do not plan to use this appliance for a period of time, you can save energy by entering the standby state.

- To enter standby mode, Touch and hold the standby key for more than 3 seconds in the unlock state. The buzzer will beep and the display board will show "--".
- To exit standby mode, Touch and hold the standby key for more than 3 seconds in the unlock state. The buzzer rings will beep.

NOTE:

In standby mode, cooling will stop. If you do not to use the appliance for a long time, take out the wine, and unplug the unit.

Light key

- When the door opened, the lighting automatically lights up. The door closed, and the lighting is delayed for 30 seconds to turn off.
- After the door is opened, the lighting can be turned on or off by touch the light key.
- The brightness of the light can be adjusted. Touch the light key for approximately 3 seconds. to enter the light brightness adjustment mode, with 2 beeps. Touch the light key to adjust the brightness of the lighting according to the cycle of high, medium, and low. Touch the light key for approximately 3 seconds, or after 10 seconds of keyless operation, or touch any key except for the light key, will exit the light brightness adjustment mode.

NOTE:



When the door remains open, the light will automatically turn off after a maximum of 10 minutes of illumination.

Display controls

Temperature Measure Change

You can change the temperature display setting from Celsius to Fahrenheit degrees by touch the “” key for 3 seconds, and vice versa.



Temperature regulation

You can set the temperature you desire by touch the key “” or “”. The temperature will increase 1°C or 1°F each time you touch the UP key and will decrease 1°C or 1°F each time you touch the DOWN key.



NOTE:

- The appliance doesn't work properly if the set temperature is higher than the ambient temperature.
- The temperature range is from 5°C (41°F) to 20°C (68°F).
- When you set a temperature, you set an average temperature for the whole cabinet. There may be a 2°C (3.6°F) to 3°C (5.4°F) variance between the top and bottom shelves of the appliance.

Sabbath mode

In the unlocked state, touch and hold the “” key that is on the right side of the control panel and the “” key for more than 3 seconds to enter the Sabbath mode, the control panel is off, the key does not respond, the buzzer does not respond, until it automatically quit for 80 hours or long press the key combination again.

Filter expiration alarm

When the filter exceeds the set time, the “” icon is steady on. Long press the “” key that is on the right side of control panel and the “” key for 3 seconds to reset the filter time.

After the reset, the filter icon will be off. The alarm time is six month and can be set through the ConnectLife app.

Over Temperature Alarm

In order to avoid a the temperature problem that could affect the quality of the wine, the appliance has an over temperature alarm function. When an over temperature alarm occurs, cancel the alarm by pressing

Display controls

the Cancel Alarm Key and take out the wine, and contact customer service.

NOTE:

In the over temperature alarm state, press the Cancel Alarm Key to exit the over temperature alarm, once the appliance cools to the required temperature.

Door Alarm

The door alarm will sound once the fridge door is open over 1 minutes. In case of door alarm, the buzzer will sound 3 times per minute and will stop automatically 9 minutes later. Closing the door will also clear the door alarm. To save energy, don't keep the door open for a long time when using wine cooler.



WARNING

If the LED light is broken, please do not change it yourself !

Changing the light yourself may cause injury or serious malfunctioning. It must be replaced by a qualified service technician in order to avoid a hazard. Contact your local Service Center for help. Before changing the LED light, switch off the appliance and unplug it, or pull the fuse or the circuit breaker.

Connecting your wine cooler to Wi-Fi

ConnectLife app

ConnectLife is a smart home app that allows you to communicate with your smart appliances using a smartphone or tablet.

Installation

1. Open the Apple App Store (iOS) or the Google Play Store (Android) on your smart phone.
2. Search for the “ConnectLife ” app. You will see an app with the following icon:



3. Download and install the ConnectLife app provided by ConnectLife, LLC. Alternatively, you can scan the following QR code with your smartphone or tablet to find the ConnectLife app:



NOTE:

- The distance between your appliance and the Wi-Fi router can impact the performance. If they are too far apart, pairing your appliance might fail or take longer.
- The appliance supports 2.4GHz Wi-Fi networks only. The Wi-Fi network SSID must be visible.
- The surrounding wireless environment (other connected devices) can affect the performance of your network.
- Your appliance Wi-Fi connection may experience interruptions due to external factors such as your home network environment or Internet service provider.

Connecting your Wine Cooler

After installing the ConnectLife app, sign in or create an account and follow these steps:

- 1.Ensure the appliance is powered on and the control panel is active. You will know it is ready when the lights that indicate temperature are on.



Connecting your wine cooler to Wi-Fi

2. Put the wine cooler in pairing mode by holding the Wi-Fi key for 3 seconds. You will hear a beep and see the Wi-Fi light flashing after it is constantly on for a few seconds.

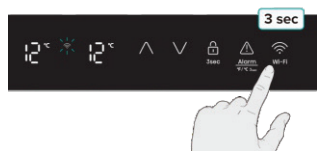

3. Ensure bluetooth is enabled on your phone and open the ConnectLife app. Look for the pop-up indicating that a new appliance has been found. Tap the button on the pop-up and follow the instructions to proceed.

4. If a pop-up doesn't appear, tap the button called "Add appliance" or "+" in the app.

5. Locate "Wine Climate Cabinet" in the device list and select it.

6. Follow the instruction in the app to connect your Wine Cooler. Once the setup is complete, your Wine Cooler will appear on your home screen.

NOTE:

• The appliance will remain in pairing mode for a maximum of 5 minutes.

- To factory reset your network settings, press and hold the Wi-Fi key for 6 seconds. You will hear two beeps once the appliance is reset.
- After resetting, the appliance will automatically go into pairing mode.
- A solid Wi-Fi light indicates the appliance is successfully connected to the home network.

Using your appliance

This section tells you how to use most of the useful features. We recommend that you read through them carefully before using the appliance.

Placement Of Bottles

Appliance is equipped with 4 shelves with 8 slots each.

The fixed shelf on the separator plate can hold 16 bottles as shown below.

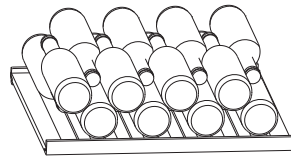

The shelves on the guide rail can hold 8 bottles as shown below.

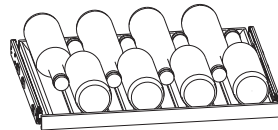

You can also place bottles in the 6 slots which are located at the bottom of the wine cooler.

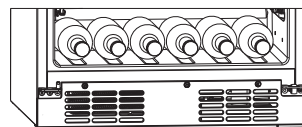

Using your appliance



WARNING

- To prevent the bottles from rolling down and being broken, there should not be more than 6 bottles placed at the bottom of the refrigerate room as showed above.
- The maximum loading of the shelf on the guide rail is 15kg.
- The maximum loading of the fixed shelf is 25kg.

Tips For Keeping The Wine

- Keep the wine in the dark. The door is in anti - UV darkened double glass to protect the wine from the light in case the wine cooler is located in well-lit place.
- Lay the bottles down in such a way that the corks do not dry.
- Avoid switching the appliance light on too often or for too long. Wine keeps better in dark.
- To avoid agitating the wine, handle the bottles with care.
- Follow the recommendations and advice at the time of purchase or given in the technical

documentation regarding the quality, duration and optimum storage temperature of the wine.

The proper storage of wine depends on its age, type of grapes, alcoholic content and level of fructose and tannin contained in it. At the time of purchase, check if the wine is already aged or if it will improve over time.

Reversing The Door





The side at which the door opens can be changed, from the right side (as supplied) to the left side, if required.



WARNING





When reversing the door, the appliance must not be connected to power. Ensure that the plug is removed from the power socket

The tools you will need(Not provided):

Not provided	
	
8mm wrench	Thin-blade screwdriver
	
Phillips head screwdriver	Adjustable wrench

Using your appliance

The parts you will need(provided):

Provided	
	
Left upper cover	Right upper cover
1	1
	
Upper left hinge	4mm Allen Wrench
1	1

NOTE: If required you may lay the wine cooler on its back in order to gain access to the base, you should rest it on soft foam packaging or similar material to avoid damaging the backboard of the wine cooler. To reverse the door, the following steps are generally recommended.

1. Stand the wine cooler upright, open the door, use a thin-blade screwdriver to pry off the right upper cover, then push the left upper cover out to the left.

NOTE: you should need to pad the pry area with cloth towel to avoid scratching the top of the wine cooler.

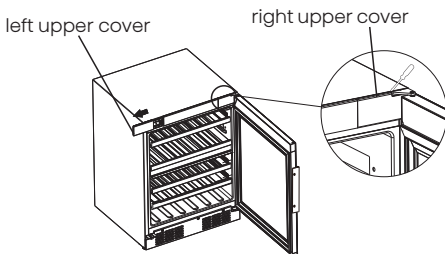

2. Using a Phillips head screwdriver, remove the two screws on the left side. Then use the 4mm Allen Wrench to remove the two screws on the right side that hold the upper right hinge in place. (Please support the door when you doing it.)

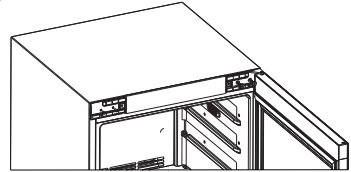

3. Move the door from the down hinge by carefully lifting the door straight up.

NOTE: When removing the door, watch for washer(s) between the hinge and the bottom of the upper door that may stick to the door. Do not lose these washers.

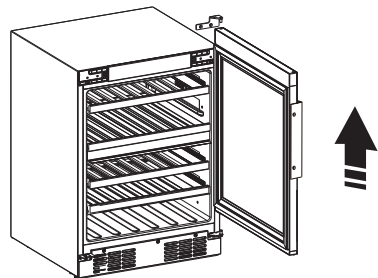

Using your appliance

4. Lay the door flat and use a Phillips head screwdriver to remove the screw holding the limit block at the bottom of the door and replace the limit block to the left position, then reattach the screw.

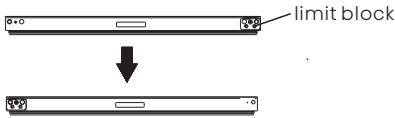

5. Use a Phillips head screwdriver to remove the three screws from the air deflector, then remove the air deflector.

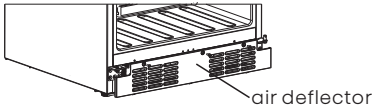

6. Transform the bottom hinge from right to left and remove the door bracket as following:

6.1 Unscrew the bottom right hinge screws and the bottom left door bracket screws.

NOTE: Keep the hinge for the future use.

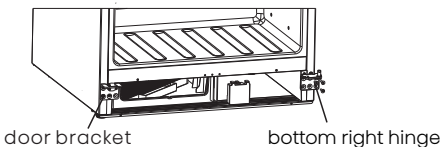

6.2 Transform the bottom right hinge into bottom left hinge, relax the axis of the hinge and install it on the left hole, screw up the axis.

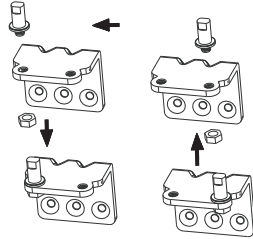

7. Secure the lower hinge to the left and use the 4mm Allen Wrench to tighten the three screws, then secure the door bracket to the right, again tightening the three screws.

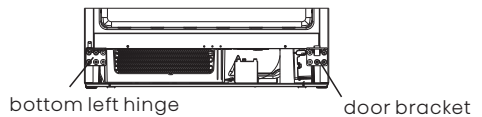

8. Reinstall the air deflector and secure the three screws using a Phillips screwdriver.

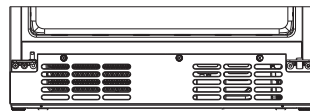

Using your appliance

9. Reattach the right two screws, then attach the door to the lower hinge and upper left hinge to the top of the door, then use two screws to secure the upper left hinge (Please hold the door when you doing it).

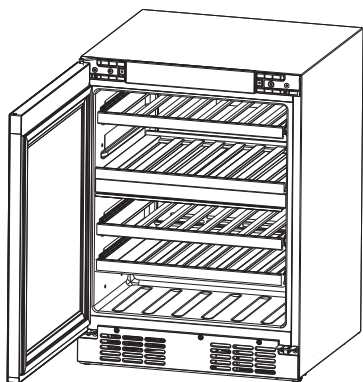

10. Reattach the left upper cover and upper right cover.

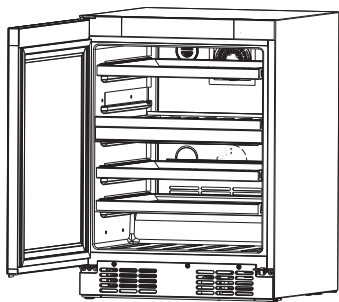

Using your appliance

Wine Serving Temperature Chart

The wine cooler should be placed where the proper ambient temperature is between 17°C to 43°C. If the ambient temperature is above or below this range, the performance of the unit may be affected. For example, placing your unit in extreme cold or hot conditions may cause interior temperatures to fluctuate.

The zone temperature may have a difference of +/- 3°C (5°F) from the setting depending on loading and ambient conditions.

Types of wine	Recommended storage temperature	Recommended setting temperature
Red wines	15°C-18°C(59°F-65°F)	16°C(61°F)
Dry/White wines	10°C-14°C(50°F-57°F)	12°C(53°F)
Rose wines	9°C-11°C(48°F-52°F)	10°C(50°F)
Sparkling wines, Champagne	5°C-8°C(41°F-47°F)	8°C(46°F)

NOTE: At low ambient temperatures, if the user stores two different kinds of wine and does not use the product at the recommended temperature, the actual temperature in the upper and lower temperature zones will be affected.



WARNING

When disposing of your appliance, use an approved disposal site. Remove the plug and ensure that any locks or catches are removed, to prevent young children being trapped inside.

Cleaning and care

For hygienic reasons the appliance (including exterior and interior accessories) should be cleaned regularly.



WARNING

Before cleaning, the appliance must be powered off and unplugged. Danger of electrical shock!

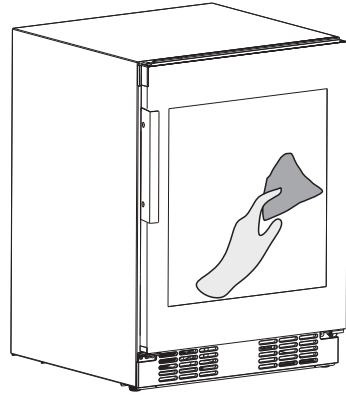

CAUTION

- Don't use sharp objects as they are likely to scratch the surface.
- Don't use Thinner, Car detergent, Clorox, oils, abrasive cleansers or organic solvents such as Benzene for cleaning. They may damage the surface of the appliance and may cause fire.

Exterior Cleaning

To maintain good appearance of your appliance, you should clean it regularly.

- Spray water onto the cleaning cloth instead of spraying directly on the surface of the appliance. This helps ensure an even distribution of moisture to the surface.
- Clean the door with a mild detergent and then wipe it dry with a soft cloth.

Cleaning and care

Cleaning The Wine Cooler

To clean the wine cooler, you should follow these steps:

Unplug the appliance and remove the bottles.

- Wash the inside with a warm water and baking soda solution. The solution should be about 2 tablespoons of baking soda to 4 cups of water.
- Wash the shelves with a mild detergent solution.
- It may also be necessary to periodically wipe the bottom part of the storage area, as the wine cooler is designed to retain humidity, and condensation may collect there.

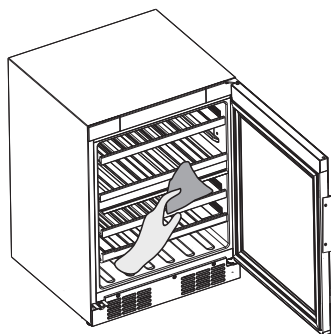

Changing the filter

The way in which wines continue to age depends on the ambient conditions.

The quality of the air is therefore decisive for preserving the wine. We recommend that you replace the filter when the "  " icon is on. Filters can be obtained from your dealer. You can replace the filter by following these steps: Turn the filter 90 degrees counterclockwise, then remove the filter outwards, and install the new filter on.

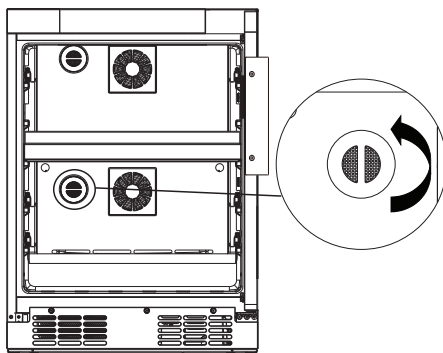

Troubleshooting

If you experience a problem with your appliance or are concerned that the appliance is not functioning correctly, you can carry out some easy checks before calling for service, please see below.



WARNING

Don't try to repair the appliance yourself. If the problem persists after you have made the checks mentioned below, contact a qualified electrician, authorized service technician or the store where you purchased the product.

Problem	Possible cause & Solution
The wine is too warm.	<ol style="list-style-type: none"> 1. Temperature is not properly adjusted. 2. Door was open for an extended period. 3. The appliance is near a heat source.
	<ol style="list-style-type: none"> 1. Please look in the "Display controls" section. 2. Open the door only as long as necessary. 3. Please refer to the "Installing your new appliance" section.
Heavy build up of frost, possibly also on the door seal.	Door seal is not air tight (possibly after changing over the hinges).
	Carefully warm the leaking sections of the door seal with a hair dryer (not hotter than approx 50 ° C). At the same time shape the warmed door seal by hand such that it sits correctly.
Water on the floor.	Water drain hole is blocked.
	Please refer to the "Cleaning and care" section.

Troubleshooting

Problem	Possible cause & Solution
Unusual noises.	<ol style="list-style-type: none"> 1. Appliance is not level. 2. The appliance is touching the wall or other objects. 3. A component, e.g. a pipe, on rear of the appliance is touching another part of the appliance or the wall.
	<ol style="list-style-type: none"> 1. Readjust the feet. 2. Move the appliance slightly. 3. If necessary, bend the component out of the way carefully.
The compressor does not start immediately after changing the temperature setting.	<ol style="list-style-type: none"> 1. This is normal, no error has occurred. 2. The setting temperature is higher than the ambient temperature.
	<ol style="list-style-type: none"> 1. The compressor starts after a period of time. 2. Set the temperature lower than the ambient temperature as you want.
Unable to connect appliance to Wi-Fi network	<ol style="list-style-type: none"> 1. The password for home Wi-Fi network was entered incorrectly. 2. The home Wi-Fi router frequency is not 2.4GHz. 3. The router and appliance kept far apart causing the poor network.
	<ol style="list-style-type: none"> 1. Make sure the password is correct and connect again. 2. The appliance only supports 2.4GHz radio frequency. Set up a dedicated 2.4GHz Wi-Fi SSID and connect the appliance to it. 3. Consider either moving the router closer to the appliance or purchasing Wi-Fi range extender and installing it.

Disposal of the appliance

It is prohibited to dispose of this appliance as house hold waste. Please check for with your local government for proper disposal procedures.

Packaging Material

Packaging materials with the recycle symbol are recyclable. Dispose of the packaging into a suitable waste collection container to recycle it.

Before Disposal Of The Appliance

- 1.Pull out the power cord from the power socket.
- 2.Cut off the power cord and discard.



WARNING

Refrigerators contain refrigerant and gases in the insulation. Refrigerant and gases must be disposed of professionally as they may cause eye injuries or ignition. Ensure that tubing of the refrigerant circuit is not damaged prior to proper disposal.

Disposal of the appliance

	Correct Disposal of this product
	<p>This symbol on the product or in its packing indicates that this product may not be treated as household waste. Instead, it should be taken to the appropriate waste collection point for the recycling of electrical and electronic equipment. By ensuring this product is disposed of correctly, you will help prevent potential negative consequences for the environment and human health, which could otherwise be caused by the inappropriate waste handling of this product. For more detailed information about the recycling of this product, please contact your local council your household waste disposal service, or the shop where you purchased the product.</p>

Compliance information

Radio equipment type:	Wi-Fi module
Operating frequency range:	2,412 GHz - 2,472 GHz
Maximum output power:	20 dBm EIRP
Maximum antenna gain:	-1.53 dBi

or

Radio equipment type:	HL3215STG HLW3215-TG HLW3215-TG01
Wi-Fi	
Operating frequency range:	2,412 GHz - 2,472 GHz
Maximum output power:	≤20 dBm/MHz (EIRP) (Antenna gain ≤-1.53 dBi)
Maximum antenna gain:	Gain: -1.53 dBi
Bluetooth	
Frequency range:	2,412 GHz - 2,472GHz
Carrier Output:	6 dBm (≤10 dBm)
Emission type:	F1D

The company declares that the device with the function Connectlife complies with the essential requirements and other relevant provisions of Directive 2014/53/EU. The detailed Declaration of Conformity can be found at the web address <https://aud.connectlife.io> on the page of your device among the additional documents.

Op onze website kunt u de meest recente versie van de gebruiksaanwijzing vinden.
You can find the most recent version of the instructions for use on our website.

www.etna.nl
www.etna.be



943251

943251 / VER 2 / 11-05-2026

 **ETNA®**